

**INSTRUKCJA OBSŁUGI
SŁUCHAWKI BEZPRZEWODOWE
V0190-02 (EY42B)**

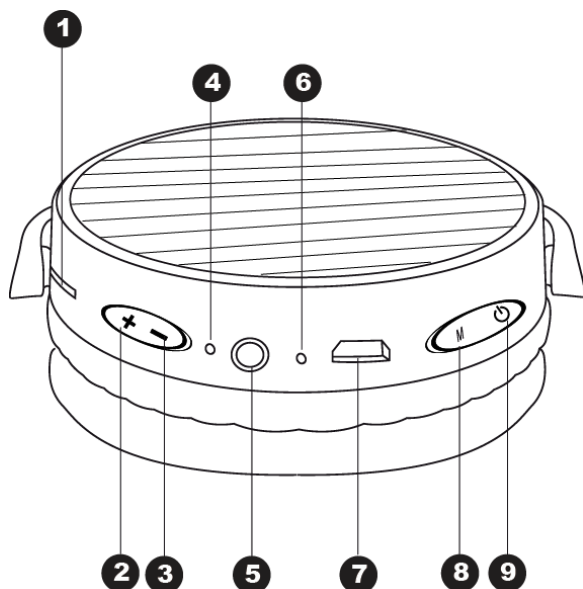

1. OPIS PRZYCISKÓW I OZNACZEŃ



1. Otwór na kartę SD
2. **+** przycisk zwiększania głośności
3. **-** przycisk zmniejszania głośności
4. Wskaźnik LED
5. Wejście AUX
6. Microfon
7. **⏻** przycisk włączania / wyłączenia słuchawek lub odbierania / odrzucania połączeń
8. Port micro USB do ładowania
9. **⏮** przycisk wielofunkcyjny / uruchamiania i zatrzymywania utworów

Akcesoria:

- 1) Przewód micro USB do ładowania słuchawek z portu USB
- 2) Przewód audio z wtyczkami typu mini jack

2. ŁADOWANIE BATERII

Przed pierwszym użyciem należy całkowicie naładować baterię słuchawek, aby zoptymalizować jej żywotność.

W celu naładowania:

- Podłącz dostarczony kabel do gniazda micro USB słuchawek (7) i do dowolnego zewnętrznego portu USB
- Czerwona dioda (4) wskazuje, że trwa ładowanie;
- Po całkowitym naładowaniu akumulatora wskaźnik LED (5) gaśnie.
- Gdy bateria jest naładowana w 20%, zestaw słuchawkowy HiFi wyemituje ostrzeżenie głosowe.

WAŻNE: Nigdy nie pozwól, aby bateria była całkowicie rozładowana, aby zapobiec uszkodzeniom. Gdy słuchawki nie są używane przez dłuższy czas, ładuj je regularnie, nawet częściowo, co najmniej 2 lub 3 razy w roku.

3. WŁĄCZANIE I WYŁĄCZANIE

Naciśnij i przytrzymaj przez 3 sekundy  przycisk (9) aby włączyć urządzenie. Usłyszysz dźwięk.

Naciśnij i przytrzymaj przez 3 sekundy  przycisk (9) aby wyłączyć urządzenie. Usłyszysz dźwięk.

4. REGULACJA GŁOŚNOŚCI

Możesz regulować głośność za pomocą klawiszy głośności.

1) Przytrzymaj przycisk  (2), aby zwiększyć głośność (przy maksymalnej głośności usłyszysz sygnał dźwiękowy).

2) Przytrzymaj przycisk  (3), aby zmniejszyć głośność.

5. PAROWANIE Z URZĄDZENIEM BLUETOOTH

1) Aktywuj funkcję Bluetooth na swoim smartfonie/tablecie;

2) Upewnij się, że słuchawki są wyłączone;

3) Włącz słuchawki. Dioda LED (4) zacznie migać na niebiesko i usłyszysz "The bluetooth device is ready to pair" (Urządzenie bluetooth jest gotowe do parowania)

4) W smartfonie przejdź do menu Bluetooth, przejdź do listy dostępnych urządzeń Bluetooth i wybierz V0190-02 , jeśli zostaniesz o to poproszony, wpisz kod „0000”;

5) Połączenie zostanie nawiązane, a dioda LED (4) będzie powoli migać na niebiesko. Pierwsze połączenie może zająć nawet kilka minut.

Uwaga: w przypadku sparowanego urządzenia może się zdarzyć, że połączenie zostanie przerwane (np. gdy urządzenia połączone przez Bluetooth oddalą się zbyt daleko od siebie);

Normalnie połączenie jest automatycznie przywracane, w przeciwnym razie konieczne jest ponowne wykonanie procedury parowania od kroku 1 do 5.

Za każdym razem, gdy chcesz sparować zestaw słuchawkowy z nowym urządzeniem, musisz utworzyć nową parę, powtarzając powyższą procedurę od kroku 1 do kroku 5.

Podczas parowania oba urządzenia muszą znajdować się w odległości mniejszej niż jeden metr, przy normalnym użytkowaniu maksymalna odległość do prawidłowego działania wynosi około 8 metrów.

6. KORZYSTANIE Z TRYBU BLUETOOTH

Za pomocą klawiszy na zestawie słuchawkowym możesz sterować odtwarzaniem utworów na sparowanym urządzeniu.

Po sparowaniu zestawu słuchawkowego z urządzeniem wejdź do odtwarzacza muzyki.

Za pomocą następujących poleceń możesz wykonać:

- Naciśnij przycisk **M/▶** (8), aby odtworzyć lub wstrzymać utwór.
- Naciśnij przycisk **◀◀/+** (2), aby przejść do następnego utworu.
- Naciśnij przycisk **▶▶/-** (3), aby cofnąć się o jeden utwór.

Uwaga: ze względu na ciągły rozwój technologii Bluetooth niektóre urządzenia mogą nie być kompatybilne lub w pełni kompatybilne z tym produktem.

7. FUNKCJA GŁOŚNOMÓWIĄCA

W trybie Bluetooth możesz również używać słuchawek jako zestawu głośnomówiącego do wykonywania połączeń. W tym celu zadzwoń do rozmówcy za pomocą telefonu i rozmawiaj blisko słuchawek.

Odbierz połączenie/Zakończ połączenie: Naciśnij krótko przycisk  (9), aby odebrać lub zakończyć połączenie.

Odmowa połączenia: Długo naciśnięcie przycisku  (9).

Wybierz ostatni numer przychodzący lub wychodzący: Dwukrotnie naciśnij przycisk  (9).

8. ODTWARZACZ MP3

Możesz także słuchać muzyki zapisanej na karcie Micro SD.

- 1) Włóż kartę SD do gniazda (1), zwracając uwagę na kierunek wkładania;
- 2) Włącz urządzenie i krótko naciśnij przycisk **M/▶** (8), aż głos wskaże „Music play mode” (Tryb

odtworzenia muzyki)

- Krótko naciśnij przycisk **M/▶** (8), aby odtworzyć lub wstrzymać piosenkę;
- Naciśnij przycisk **◀◀/+** (2), aby przejść do następnego utworu;
- Naciśnij przycisk **▶▶/-** (3), aby cofnąć się o jeden utwór.

9. TRYB RADIOWY

Naciśnij i przytrzymaj przycisk funkcyjny **M/▶**, aż usłyszysz „FM MODE” (TRYB FM). Dioda LED pozostanie zapalona na zielono. Naciśnij krótko przycisk **M/▶**, aby automatycznie wyszukać następną dostępną częstotliwość. Krótko naciśnij przycisk **▶▶/-** lub **◀◀/+**, aby ręcznie przeglądać częstotliwości.

10. TRYB PRZEWODOWY

Podłącz kabel audio do wejścia mini jack, możesz teraz korzystać ze słuchawek z kablem, słuchawki muszą być wyłączone.

UWAGA: W trybie przewodowym sterowanie słuchawkami nie działa, należy użyć regulacji głośności i sterowania utworami z odtwarzacza.

11. OSTRZEŻENIE DOTYCZĄCE WŁAŚCIWEGO UŻYTKOWANIA AKUMULATORA

- Akumulator należy ładować w temperaturze od 5°C do 35°C.
- Nie przedłużaj ładowania ponad wskazany czas, aby uniknąć ryzyka przegrzania i wybuchu.
- Ładowanie baterii ponad wskazany czas lub dłuższa przerwa w użytkowaniu może skrócić żywotność baterii.
- Akumulator ulega zużyciu, a jego pojemność stopniowo się zmniejsza.
- Aby przedłużyć żywotność baterii, używaj jej, gdy jest w pełni naładowana aż do całkowitego rozładowania, a następnie ponownie w pełni naładuj baterię przed ponownym użyciem.
- Zainstalowana bateria nie jest rozładowana, jej żywotność ulegnie skróceniu. W takim wypadku należy powtórzyć cykl pełnego ładowania/rozładowania.
- Unikaj ładowania baterii przez całą noc.

SPECYFIKACJA

Wersja Bluetooth: BT5.0

Średnica głośnika: 40mm

Pasma przenoszenia: 20 HZ-20 KHZ

Impedancja: 32ohm

Czułość: 110 +/- 3dB

Pojemność baterii: 200 mAh

Czas pracy: 6-8 godzin

Czas ładowania: 1-2 godziny

Napięcie wejściowe: DC5V

Zasięg pracy: 10m

Zniekształcenie: <0,1%

Sygnal do hałasu: >85dB

Importer: AXPOL Trading sp. z o.o. sp. k., ul. Krzemowa 3, Złotniki, 62-002 Suchy Las, Poland



**INSTRUCTION MANUAL
BLUETOOTH HEADPHONE
V0190-02 (EY42B)**



1. DESCRIPTION OF CONTROLS AND ACCESSORIES

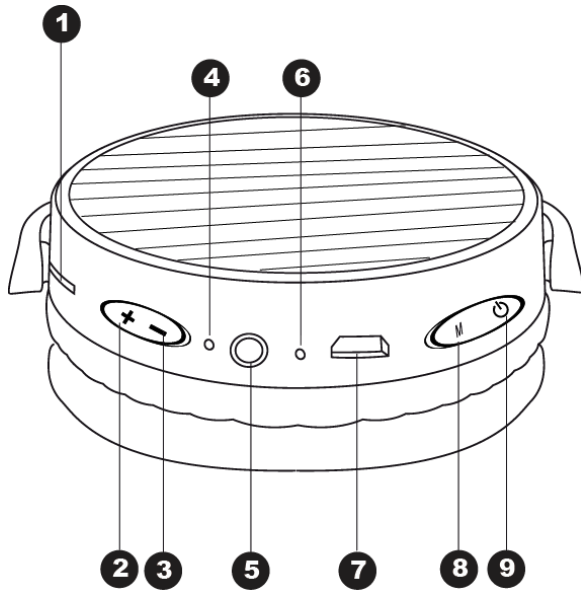

1. TF card Input

2. **+** button, forward, increase the volume

3. **-** button, back, decrease the volume

4. LED indicator

5. AUX IN

6. Microphone

7.  button, On / Off, Answer/Reject call

8. Micro USB Charging port

9. **M/▶** button, Multi-functional button, Play/pause

Accessories:

1) Micro USB cable to charge the headset multifunction HiFi to devices with USB ports.

2) Audio cable to plug the headset with the mini jack input.

2. CHARGING THE BATTERY

Before the very first use, please recharge the headphones battery entirely in order to optimize its lifetime.

To Charge:

- Connect the cable supplied to the micro USB of the headphone (7) and to any USB port from

an external

- A Red Led indicates (4) that the charge is in progress;
- Once the battery is fully charged, the LED indicator (5) turns off.
- When the battery is 20% charged, the headset HiFi will issue a vocal warning.

IMPORTANT: Never let the battery totally empty to prevent damages. When the headphone is not used for a long period of time, charge it regularly, even partially, at least 2 or 3 times a year.



3.SWITCHING ON AND OFF

Press and hold for 3 seconds  button (9) to turn On the unit. You will hear a sound.

Press and hold for 3 seconds  button (9) to turn Off the unit. You will hear a sound.

4.ADJUSTING THE VOLUME

You can adjust the sound volume with the volume keys.

- 1) Long press  button (2) to increase the volume (at maximum volume you will hear a beep-beep).
- 2) Long press  button (3) to decrease the volume.

5.PAIRING WITH A BLUETOOTH DEVICE

- 1) Activate the Bluetooth function on your smartphone/ tablet;
- 2) Make sure the headphone is on OFF;
- 3) Turn On headphone. The LED (4) will ash in blue and you will hear “The bluetooth device is ready to pair”;
- 4) On your smartphone, go to the Bluetooth menu, go to the list of available Bluetooth devices and select V0190-02 , if prompted, type the code “0000”;
- 5) The connection will happen, then the LED (4) will slowly ash blue. The first connection can take up to several minutes.

Note: A paired device, it may happen that the connection is interrupted (such as when the devices connected via Bluetooth stray too far from each other); Normally the connection is automatically restored, otherwise it is necessary to perform the pairing procedure again from step 1 to 5.

Whenever you want to pair your headset to a new device, you need to make a new pair by repeating the above procedure from step 1 to step 5.

During pairing the two devices must be placed at a distance less than one meter, in normal use,

the maximum distance for proper operation is about 8 meters.

6. BLUETOOTH MODE USE

With the keys on the headset you can control playback of the songs on the paired device.

Once paired the headset to the device, enter the music player.

With the following commands you can perform:

- Press **M/▶** button (8) to play or pause the song.
- Press **⏮/+** button (2) to skip to the next track.
- Press **▶/⏪** button (3) to go back one track.

Note: Due to the continuous evolution of Bluetooth technology, some devices may not be compatible or fully compatible with this product.

7. HANDSFREE FUNCTION

In Bluetooth mode, you can also use the headphone as a handsfree kit for phoning. Make a call: call your correspondent with your phone and talk close to the headphone

Accept a call/ End a call: Short press **☎/📞** button (9) to accept or end a call.

Deny a call: Long press **☎/📞** button (9).

Dial the last incoming or out coming number: Press twice **☎/📞** button (9).

8. MP3 PLAYER

You can also listen to music stored on a Micro SD card.

- 1) Insert a TF Card inside slot (1), paying attention to the direction of insertion;
- 2) Turn On the device and short press **M/▶** button (8), until the voice indicates "Music play mode":
 - Short press **M/▶** button (8) to play or pause the song;
 - Press **⏮/+** button (2) to skip to the next track;
 - Press **▶/⏪** button (3) to go back one track.

9. RADIO MODE

Long press the function button **« M/▶ »** until you hear «FM MODE ». The LED will stay lit in Green. Short press on **M/▶** to search for the next available frequency automatically. Short press on **▶/⏪** or **⏮/+** to browse the frequencies manually.

10. WIRED MODE

Plug the audio cable in the mini jack input, you can now use the headphones with a cable , headphone must be in Off mode.

NOTE: In wired mode, the headphones controls don't work, you should use the volume control and the track control from your player.

11. WARNING FOR THE PROPER USE OF RECHARGEABLE BATTERY

- Charge the battery at a temperature between 5° C and 35° C.
- Do not extend the recharge over the indicated time to avoid the risk of overheating and explosion.
- The charging of the battery over the indicated time period or a prolonged period of inactivity can shorten battery life.
- The rechargeable battery is subject to wear and its capacity gradually decreases.
- To prolong battery life, use it when it is fully charged to fully discharge and then fully charge it again before using it again.
- Putting in a battery is not depleted, its lifetime will be reduced. In this case, repeat the cycle charge / discharge fully again.
- Avoid keeping the battery undercharge all night.

SPCIFICATION:

Bluetooth version: BT5.0

Speaker diameter: 40mm

Frequency response: 20HZ-20KHZ

Impedance: 32ohm

Sensitivity: 110+/-3dB

Battery capacity: 200mAh

Working time:6-8 hours

Charging time: 1-2 hours

Input voltage: DC5V

Working range: 10m

Distortion: <0.1%

Signal to noise: >85dB

Importer: AXPOL Trading sp. z o.o. sp. k., ul. Krzemowa 3, Zlotniki, 62-002 Suchy Las, Poland



**BEDIENUNGSANLEITUNG
KABELLOSE BLUETOOTH KOPFHÖRER
V0190-02 (EY42B)**



1. BESCHREIBUNG DER TASTEN UND MARKIERUNGEN

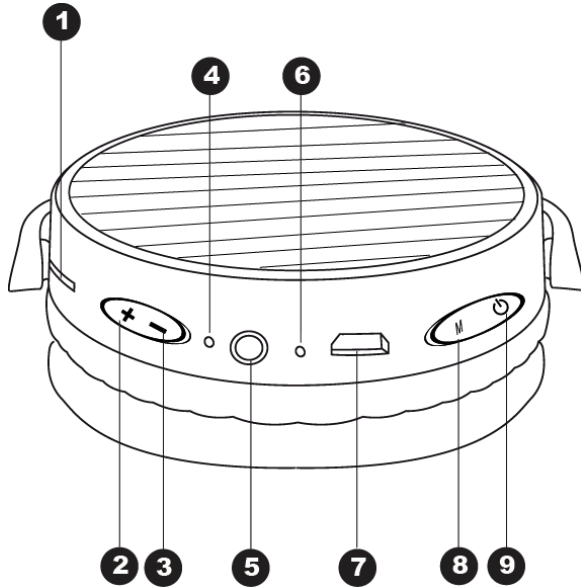

1. SD-Kartensteckplatz

2. **+** Laut-Knopf

3. **-** Leise-Knopf

4. LED-Anzeige

5. AUX-Eingang

6. Mikrofon

7.  Kopfhörer ein/aus oder Annehmen/Ablehnen-Taste

8. Micro-USB-Anschluss zum Aufladen

9. **M/▶** Multifunktionstaste / Tracks starten und stoppen

Zubehör:

1) Micro-USB-Kabel zum Aufladen der Kopfhörer über den USB-Anschluss

2) Audiokabel mit Miniklinkensteckern

2. AUFLADEN DER BATTERIE

Laden Sie den Akku des Kopfhörers vor dem ersten Gebrauch vollständig auf, um seine Lebensdauer zu optimieren.

Aufladen:

- Verbinden Sie das mitgelieferte Kabel mit dem Micro-USB des Kopfhörers (7) und einem beliebigen externen USB-Port
- Die rote LED (4) zeigt an, dass der Ladevorgang läuft;
- Wenn der Akku vollständig geladen ist, erlischt die LED-Anzeige (5).
- Wenn der Akku zu 20 % aufgeladen ist, gibt das HiFi-Headset einen Sprachalarm aus.

WICHTIG: Lassen Sie den Akku niemals vollständig leer, um Schäden zu vermeiden. Wenn der Kopfhörer längere Zeit nicht verwendet wird, laden Sie ihn regelmäßig, auch teilweise, mindestens 2 bis 3 Mal im Jahr auf.

3. EIN- UND AUSSCHALTEN

Halten Sie die Taste  (9) 3 Sekunden lang gedrückt, um das Gerät einzuschalten. Sie werden den Ton hören.

Halten Sie die Taste  (9) 3 Sekunden lang gedrückt, um das Gerät auszuschalten. Sie werden den Ton hören.

4. EINSTELLEN DER LAUTSTÄRKE

Mit den Lautstärketasten können Sie die Lautstärke einstellen.

1) Halten Sie die Taste gedrückt  (2), um die Lautstärke zu erhöhen (Sie hören einen Signalton bei maximaler Lautstärke).

2) Halten Sie die Taste gedrückt  (3), um die Lautstärke zu verringern.

5. PAIRING/KOPPELN MIT EINEM BLUETOOTH-GERÄT

- 1) Aktivieren Sie die Bluetooth-Funktion auf Ihrem Smartphone / Tablet;
- 2) Stellen Sie sicher, dass die Kopfhörer ausgeschaltet sind;
- 3) Schalten Sie die Kopfhörer ein. Die LED (4) blinkt blau und Sie hören "Das Bluetooth-Gerät ist zum Koppeln bereit"
- 4) Gehen Sie auf Ihrem Smartphone zum Bluetooth-Menü, gehen Sie zur Liste der verfügbaren Bluetooth-Geräte und wählen Sie V0190-02, wenn Sie dazu aufgefordert werden, geben Sie den Code "0000" ein;
- 5) Die Verbindung wird aufgebaut und die LED (4) blinkt langsam blau. Die erste Verbindung kann einige Minuten dauern. Hinweis: Bei einem gekoppelten Gerät kann es vorkommen, dass die Verbindung unterbrochen wird (z. B. wenn sich über Bluetooth verbundene Geräte zu weit

voneinander entfernen); Normalerweise wird die Verbindung automatisch wiederhergestellt, andernfalls ist es erforderlich, den Pairing-Vorgang von Schritt 1 bis 5 erneut durchzuführen. Jedes Mal, wenn Sie das Headset mit einem neuen Gerät koppeln möchten, müssen Sie ein neues Paar erstellen, indem Sie das obige Verfahren von Schritt 1 bis Schritt 5 wiederholen. Beim Pairing müssen beide Geräte weniger als einen Meter entfernt sein, bei normalem Gebrauch beträgt die maximale Entfernung für den ordnungsgemäßen Betrieb etwa 8 Meter.

6. VERWENDUNG DES BLUETOOTH-MODUS

Mit den Tasten am Headset können Sie die Wiedergabe von Songs auf dem gekoppelten Gerät steuern. Nachdem das Headset mit Ihrem Gerät gekoppelt wurde, rufen Sie den Musikplayer auf.

Mit den folgenden Befehlen können Sie Folgendes tun:

- Drücken Sie die Taste **M/▶** (8), um den Titel abzuspielen oder anzuhalten.
- Drücken Sie die Taste **◀◀/+** (2), um zum nächsten Titel zu wechseln.
- Drücken Sie die Taste **▶▶/-** (3), um einen Titel zurückzugehen.

Hinweis: Aufgrund der kontinuierlichen Entwicklung der Bluetooth-Technologie sind einige Geräte möglicherweise nicht oder nicht vollständig mit diesem Produkt kompatibel.

7. FREISPRECHFUNKTION

Im Bluetooth-Modus können Sie den Kopfhörer auch als Freisprecheinrichtung zum Telefonieren verwenden. Rufen Sie dazu den Gesprächspartner am Telefon an und sprechen Sie in der Nähe des Kopfhörers.

Anruf annehmen / Anruf beenden: Drücken Sie kurz die Taste  (9), um einen Anruf anzunehmen oder zu beenden.

Verbindung abgelehnt: Langes Drücken der Taste  (9).

Wählen Sie die letzte eingehende oder ausgehende Nummer: Drücken Sie zweimal die Taste (9).

8. MP3-PLAYER

Sie können auch Musik hören, die auf der Micro-SD-Karte gespeichert ist. 1) Stecken Sie die SD-Karte in den Steckplatz (1) und achten Sie dabei auf die Einschubrichtung;

2) Schalten Sie das Gerät ein und drücken Sie kurz die Taste **M/▶** (8), bis die Stimme „Music play mode“ (Musikwiedergabemodus) anzeigt

- Drücken Sie kurz die Taste **M/▶** (8), um das Lied abzuspielen oder anzuhalten;
- Drücken Sie die Taste **◀◀/+** (2), um zum nächsten Titel zu wechseln;
- Drücken Sie die Taste **▶▶/-** (3), um einen Titel zurückzugehen.

9. RADIO-MODUS

Halten Sie die Funktionstaste **M/▶** gedrückt, bis Sie „FM MODE“ hören. Die LED bleibt grün. Drücken Sie kurz die Taste **M/▶**, um automatisch nach der nächsten verfügbaren Frequenz zu suchen. Drücken Sie kurz die Taste **▶▶/-** oder **◀◀/+**, um die Frequenzen manuell zu durchsuchen.

10. VERKABELTER MODUS

Stecken Sie das Audiokabel in den Miniklinkeneingang, Sie können nun den Kopfhörer mit dem Kabel verwenden, der Kopfhörer muss ausgeschaltet sein.

HINWEIS: Im kabelgebundenen Modus funktionieren die Kopfhörerregler nicht, Sie sollten den Lautstärkeregler und den Trackregler Ihres Players verwenden.

11. WARNUNG FÜR DIE RICHTIGE VERWENDUNG DER WIEDERAUFLADBAREN BATTERIE

- Laden Sie den Akku bei einer Temperatur zwischen 5 ° C und 35 ° C auf.
 - Verlängern Sie die Ladezeit nicht über die angegebene Zeit hinaus, um Überheizungs- und Explosionsgefahr zu vermeiden.
- Das Aufladen des Akkus über die angegebene Zeit hinaus oder eine längere Nichtbenutzung kann die Lebensdauer des Akkus verkürzen.
- Der Akku ist verbraucht und seine Kapazität nimmt allmählich ab.
- Um die Lebensdauer des Akkus zu verlängern, verwenden Sie ihn, wenn er vollständig geladen ist, bis er vollständig entladen ist, und laden Sie den Akku dann vollständig auf, bevor Sie ihn erneut verwenden.
- Der eingebaute Akku wird nicht entladen, seine Lebensdauer wird verkürzt. Wiederholen Sie in diesem Fall den vollständigen Lade-/Entladezyklus.
- Laden Sie den Akku nicht über Nacht auf.

SPEZIFIKATION

Bluetooth-Version: BT5.0

Lautsprecherdurchmesser: 40mm

Frequenzgang: 20HZ-20KHZ

Impedanz: 32 Ohm

Empfindlichkeit: 110 +/- 3dB

Batteriekapazität: 200 mAh

Arbeitszeit: 6-8 Stunden

Ladezeit: 1-2 Stunden

Eingangsspannung: DC5V

Arbeitsbereich: 10m

Verzerrung: <0,1%

Signal zu Rauschen: > 85dB

Importeur: AXPOL Trading sp.z o.o. sp. k., ul. Krzemowa 3, Zlotniki, 62-002 Suchy Las, Polen



**MODE D'EMPLOI
ECOUTEURS BLUETOOTH
V0190-02 (EY42B)**



1. DESCRIPTION DES COMMANDES ET DES ACCESSOIRES

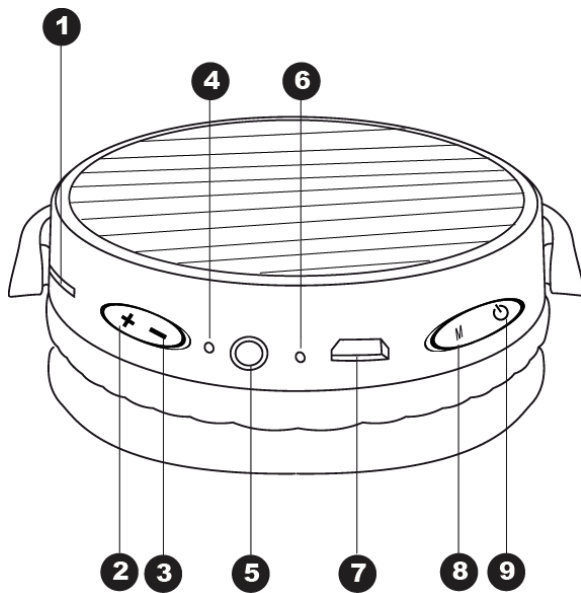

1. Entrez carte TF

2. **+** bouton, en avant, augmenter le volume

3. **-** bouton, en arrière ,diminuer le volume

4. Voyant LED

5. AUX

6. Microphone

7.  bouton, Bouton marche/arrêt, de commande

d'appel/de musique

8. Port de chargement Micro USB

9. **M/▶**, bouton multi-fonctionnel, Lecture/pause

Accessoires:

1) Câble micro USB pour charger le casque multifonction HiFi vers les équipements avec ports USB.

2) Câble audio pour brancher le casque avec l'entrée mini jack.

2.CHARGE DE BATTERIE

Avant la première utilisation, veuillez recharger entièrement la batterie du casque afin d'optimiser sa durée de vie.

- Connecter le câble fourni au micro USB du casque (7) et à n'importe quel port USB à partir d'un port externe
- Une LED rouge indique (4) que la charge est en cours.
- Une fois la batterie complètement chargée, le voyant LED (5) s'éteint.
- Lorsque la batterie est chargée à 20%, le casque HiFi émet un avertissement vocal.

IMPORTANT : Ne laissez jamais la batterie complètement vide pour éviter les dommages. Lorsque le casque n'est pas utilisé pendant une longue période, le recharger régulièrement, même partiellement, au moins 2 ou 3 fois par an.

3. ACTIVER OU DESACTIVER

Maintenez la touche (9) enfoncée pendant 3 secondes pour allumer l'appareil. Vous entendez une tonalité.

Maintenez la touche (9) enfoncée pendant 3 secondes pour éteindre l'appareil. Vous entendez une tonalité.

4. RÉGLAGE DU VOLUME

Vous pouvez régler le volume sonore avec les touches de volume.

- 1) Appuyez sur le bouton long (2) pour augmenter le volume (au volume maximum, vous entendrez un bip).
- 2) Appuyez sur le bouton long (3) pour diminuer le volume

5. CONNEXION DU CASQUE A UN APPAREIL BLUETOOTH

- 1) Activez la fonction Bluetooth sur votre smartphone / tablette
- 2) S'assurer que le casque est éteint;
- 3) Allumez le casque. Le voyant (4) s'allumera en bleu et vous entendrez « The bluetooth device is ready to pair »
- 4) Sur votre téléphone, allez dans le menu Bluetooth, allez dans la liste des appareils Bluetooth disponibles et sélectionnez V0190-02, saisissez le mot de passe du casque : « 0000 » (4 zéros) si vous y êtes invité.
- 5) La connexion se fera, puis le voyant (4) sera lentement bleue cendrée. La première connexion peut prendre jusqu'à plusieurs minutes.

Remarque : il peut arriver que la connexion est interrompue (comme lorsque les appareils connectés via Bluetooth sont trop éloignés les uns des autres). Normalement, la connexion est automatiquement restaurée, sinon, il est nécessaire d'exécuter à nouveau la procédure de pairage des étapes 1 à 5.

Chaque fois que vous voulez jumeler votre casque à un nouvel appareil, vous devez faire une nouvelle paire en répétant la procédure ci-dessus de l'étape 1 à l'étape 5.

Lors de l'appariement, les deux dispositifs doivent être placés à une distance inférieure à un mètre, en utilisation normale, la distance maximale pour un fonctionnement correct est d'environ 8 mètres.

6.UTILISATION DU MODE BLUETOOTH

Avec les touches sur le casque, vous pouvez contrôler la lecture des chansons sur l'appareil connecté.

Une fois le casque jumelé à l'appareil, entrez dans le lecteur de musique.

Avec les commandes suivantes, vous pouvez effectuer :

- Appuyer sur **M/▶** bouton M/ (8) pour lire ou mettre en pause la chanson.
- Appuyer sur **◀◀/+** bouton (2) pour passer à la piste suivante.
- Appuyer sur **▶▶/-** bouton (3) pour revenir en arrière.

Remarque : En raison de l'évolution continue de la technologie Bluetooth, certains appareils peuvent ne pas être compatibles ou entièrement compatibles avec ce produit.

7. FONCTION MAINS LIBRES

En mode Bluetooth, vous pouvez également utiliser le casque comme un kit mains libres pour téléphoner. Appelez votre correspondant avec votre téléphone et parlez près du casque

Accepter un appel / Mettre fin à un appel : Appuyer brièvement sur  bouton (9) pour accepter ou mettre fin à un appel.

Refuser un appel : Appuyez longuement sur  bouton (9).

Composez le dernier numéro entrant ou sortant : Appuyez deux fois sur  bouton (9).

8. LECTEUR MP3

Vous pouvez également écouter de la musique stockée sur une carte Micro SD.

1) Insérer une carte TF à l'intérieur de la fente (1), en faisant attention à la direction de l'insertion;

2) Allumez l'appareil et appuyez brièvement sur **M/▶** touche M/ (8), jusqu'à ce que la voix indique « Mode lecture de musique »

- Appuyez brièvement sur le bouton M/ (8) pour lire ou mettre en pause la chanson;
- Appuyer sur **M/▶** bouton (2) pour passer à la piste suivante
- Appuyer sur **◀◀/+** bouton (3) pour revenir en arrière.

9. MODE RADIO

Appuyez longuement sur la touche de fonction « **M/▶** » jusqu'à ce que vous entendiez « FM MODE ». Le voyant restera allumé en vert. Appuyez brièvement sur **M/▶** pour rechercher automatiquement la prochaine fréquence disponible. Appuyez brièvement sur **▶▶/–** ou **◀◀/+** pour parcourir les fréquences manuellement.

10.MODE FILAIRE

Branchez le câble audio dans l'entrée mini jack, vous pouvez maintenant utiliser le casque avec un câble, le hedphone doit être en mode Off.

REMARQUE : En mode filaire, les commandes du casque ne fonctionnent pas, vous devez utiliser le contrôle de volume et le contrôle de piste de votre lecteur.

11.AVERTISSEMENT CONCERNANT LA BONNE UTILISATION DE LA BATTERIE RECHARGEABLE

- Chargez la batterie à une température comprise entre 5 °C et 35 °C.
- Ne pas prolonger la recharge pendant le temps indiqué pour éviter le risque de surchauffe et d'explosion.
- Le chargement de la batterie pendant la période indiquée ou une période prolongée d'inactivité peut réduire la durée de vie de la batterie.
- La batterie rechargeable est sujette à l'usure et sa capacité diminue progressivement.
- Pour prolonger la durée de vie de la batterie, l'utiliser lorsqu'elle est complètement chargée pour se décharger complètement, puis la recharger complètement avant de l'utiliser à nouveau.
- La mise en place d'une batterie n'est pas épuisée, sa durée de vie sera réduite. Dans ce cas, répétez le cycle de charge / décharge complètement à nouveau.
- Évitez de laisser la batterie se décharger toute la nuit.

Spécification :

Version Bluetooth : BT5.0

Diamètre du haut-parleur : 40mm

Réponse en fréquence : 20HZ-20KHZ

Imdepance : 32ohm

Sensibilité : 110+/-3dB

Capacité de la batterie : 200mAh

Temps de travail : 6-8 heures

Temps de charge : 1-2 heures

Tension d'entrée : DC5V

Portée de travail : 10 m

Distorsion : <0,1 %

Singal au bruit : > 85 dB

Importateur : AXPOL Trading sp. z o.o. sp. k. ,3 Krzemowa, Zlotniki, 62-002 Suchy Las,
Pologne



**BRUKSANVISNING
BLUETOOTH-HÖRTELEFON
V0190-02 (EY42B)**



1. BESKRIVNING AV KONTROLLER OCH TILLBEHÖR

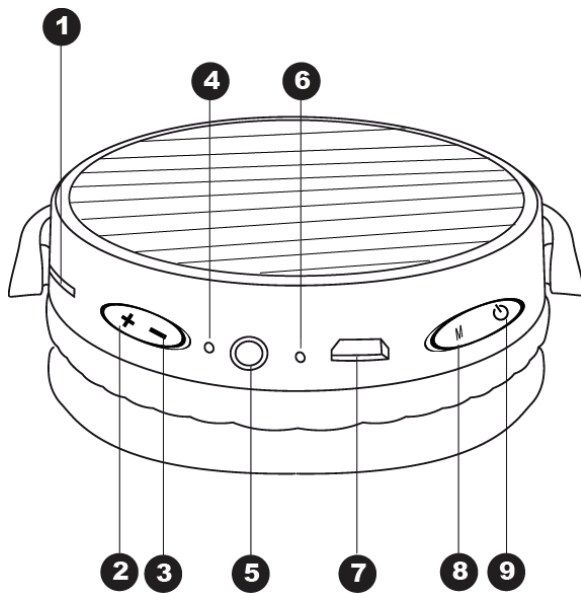

1. TF-kortingång

2. **+** knapp, framåt, höj volymen

3. **-** knapp, tillbaka, sänk volymen

4. LED-indikator

5. AUX IN

6. Mikrofon

7.  knapp, På/Av, Svvara/Avvisa samtal

8. Micro USB Laddningsport

9. **M/▶** knapp, Multifunktionsknapp, Spela/pausa

Tillbehör:

1) Mikro USB-kabel för att ladda headsetet multifunktions HiFi till enheter med USB-portar.

2) Ljudkabel för att ansluta headsetet till minijackingången.

2.LADDNING AV BATTERIET

Innan den allra första användningen ska du ladda om hörlurarnas batteri helt för att optimera dess livslängd.

Att ladda:

- Anslut den medföljande kabeln till mikro-USB på hörlurarna (7) och till valfri USB-port från en

extern

- En röd lysdiod indikerar (4) att laddningen pågår;
- När batteriet är fulladdat släcks LED-indikatorn (5).
- När batteriet är 20 % laddat kommer headsetet HiFi att utfärda en röstvarning.

VIKTIGT: Låt aldrig batteriet tömmas helt för att förhindra skador. När hörlurarna inte används under en längre tid, ladda dem regelbundet, även delvis, minst 2 eller 3 gånger om året.



3. SLÅ PÅ OCH AV

Tryck och håll ned knappen  (9) i 3 sekunder för att slå på enheten. Du kommer att höra ett ljud.

Tryck och håll in knappen  (9) i 3 sekunder för att stänga av enheten. Du kommer att höra ett ljud.

4. JUSTERA VOLYMEN

Du kan justera ljudvolymen med volymknapparna.

- 1) Tryck länge på knappen  (2) för att öka volymen (vid maximal volym kommer du att höra ett pip-pip).
- 2) Tryck länge på knappen  (3) för att minska volymen.

5. IKOPPLING MED EN BLUETOOTH-ENHET

- 1) Aktivera Bluetooth-funktionen på din smartphone/surfplatta;
- 2) Se till att hörlurarna är på AV;
- 3) Slå på hörlurarna. Lysdioden (4) blinkar blått och du kommer att höra "Bluetooth-enheten är redo att paras";
- 4) På din smartphone, gå till Bluetooth-menyn, gå till listan över tillgängliga Bluetooth-enheter och välj V0190-02 , om du uppmanas, skriv koden "0000";
- 5) Anslutningen kommer att ske, sedan blinkar lysdioden (4) långsamt blått. Den första anslutningen kan ta upp till flera minuter.

Obs: En parad enhet, det kan hända att anslutningen avbryts (som när enheterna som är anslutna via Bluetooth går för långt från varandra); Normalt återställs anslutningen automatiskt, annars är det nödvändigt att utföra parningsproceduren igen från steg 1 till 5.

Närhelst du vill para ihop ditt headset med en ny enhet måste du göra ett nytt par genom att upprepa proceduren ovan från steg 1 till steg 5.

Under parning måste de två enheterna placeras på ett avstånd mindre än en meter, vid normal användning är det maximala avståndet för korrekt funktion cirka 8 meter.

6. ANVÄNDNING AV BLUETOOTH-LÄGET

Med knapparna på headsetet kan du styra uppspelningen av låtarna på den ihopparade enheten.

När du har parat ihop headsetet med enheten anger du musikspelaren.

Med följande kommandon kan du utföra:

- Tryck på **M/▶** knappen (8) för att spela eller pausa låten.
- Tryck på **◀/+** knappen (2) för att hoppa till nästa spår.
- Tryck på **▶/−** knappen (3) för att gå tillbaka ett spår.

Obs: På grund av den ständiga utvecklingen av Bluetooth-teknik, kanske vissa enheter inte är kompatibla eller helt kompatibla med denna produkt.

7. HANDSFREE-FUNKTION

I Bluetooth-läge kan du även använda hörlurarna som ett handsfree-kit för att ringa. Ring ett samtal: ring din korrespondent med din telefon och prata nära hörlurarna

Acceptera ett samtal/Avsluta ett samtal: Tryck kort på knappen **☎/☎** (9) för att acceptera eller avsluta ett samtal.

Avvisa ett samtal: Långt tryck på knappen **☎/☎** (9).

Slå det senaste inkommande eller utgående numret: Tryck två gånger på knappen **☎/☎** (9).

8. MP3-SPELARE

Du kan också lyssna på musik lagrad på ett Micro SD-kort.

- 1) Sätt i ett TF-kort i kortplatsen (1), var uppmärksam på riktningen för insättningen;
- 2) Slå på enheten och tryck kort på **M/▶** knappen (8), tills rösten indikerar "Music play mode" (Musikuppspelningsläge).

- Tryck kort på **M/▶** knappen (8) för att spela eller pausa låten;
- Tryck på knappen **◀/+** (2) för att hoppa till nästa spår;
- Tryck på knappen **▶/−** (3) för att gå tillbaka ett spår.

9. RADIO LÄGE

Tryck länge på funktionsknappen **◀ M/▶ ▶** tills du hör «FM MODE». Lysdioden lyser grönt.

Tryck kort på **M/▶** för att automatiskt söka efter nästa tillgängliga frekvens.

Tryck kort på **▶▶/◀** eller **◀◀/+** för att bläddra igenom frekvenserna manuellt.

10. TRADBUNDET LÄGE

Koppla in ljudkabeln i minijackingången, du kan nu använda hörlurarna med en kabel, headset måste vara i Off-läge.

OBS: I trådbundet läge fungerar inte hörlurskontrollerna, du bör använda volymkontrollen och spårkontrollen från din spelare.

11. VARNING FÖR KORREKT ANVÄNDNING AV UPPLADNINGSBARA BATTERI

- Ladda batteriet vid en temperatur mellan 5°C och 35°C.
- Förläng inte laddningen över den angivna tiden för att undvika risken för överhettning och explosion.
- Laddning av batteriet under den angivna tidsperioden eller en längre period av inaktivitet kan förkorta batteriets livslängd.
- Det uppladdningsbara batteriet utsätts för slitage och dess kapacitet minskar gradvis.
- För att förlänga batteriets livslängd, använd det när det är fulladdat för att ladda ur helt och ladda det sedan helt igen innan du använder det igen.
- Att sätta i ett batteri är inte urladdat, dess livslängd kommer att förkortas. I det här fallet upprepar du cykeln laddning/urladdning helt igen.
- Undvik att hålla batteriet underladdat hela natten.

SPECIFIKATION

Bluetooth-version: BT5.0

Högtalardiameter: 40mm

Frekvensgång: 20HZ-20KHZ

Imdepans: 32 ohm

Känslighet: 110+/-3dB

Batterikapacitet: 200mAh

Arbetstid: 6-8 timmar

Laddningstid: 1-2 timmar

Inspänning: DC5V

Arbetsräckvidd: 10m

Förvrängning: <0,1 %

Singal till brus: >85dB

Importör: AXPOL Trading sp. Zoo. sp. k., ul. Krzemowa 3, Zlotniki, 62-002 Suchy Las, Polen

